

PASSERELLE DE FRANCHISSEMENT ESCAKIT® / ESCAKIT® WALKWAY

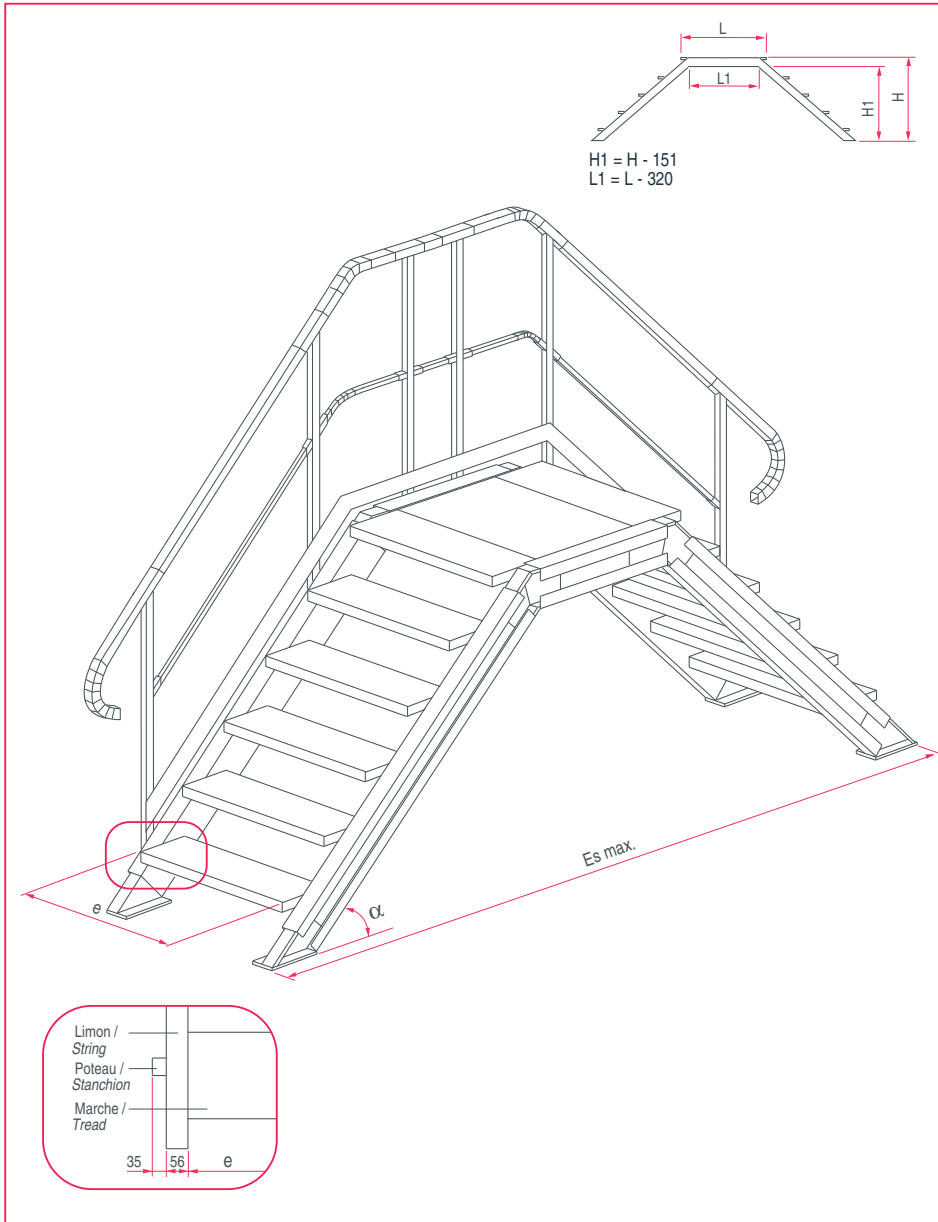

Notes :

• Marches - Eléments de palier (p.17) / Treads - Landings units

Tolpicot A01 Toldiamant A04
 Tolmixte A02 Autre

• Charge ponctuelle piétonne / Pedestrian concentrated load

de 200 à 500 daN/m²

• Matériaux / Materials and finishes (p.3)

Acier galvanisé en continu SZ SZ
 Pregalvanised steel

Acier galvanisé à chaud GAC GC
 Hot dip galvanised steel

Revêtement / Coating Polyester

Note : - 1A : Disponible / Available
 - Revêtements : préciser coloris selon nuancier «Le Caillebotis Tolartois» (RAL).
 Coatings : specify color meeting «Le Caillebotis Tolartois» colors chart (RAL).

• Rampes - Garde corps / Handrails system

2 cotés / 2 sides 

G / L 1 côté / D / R 1 side 

Sans / Without 

G / L : Gauche / Left. D / R : Droit / Right.

• Supportage / Supporting

Poteaux / Poles Sans / Without

• Dimensions / Dimensions

e (mm) 824 904 984
 Autre / Other

e = (n.80) - 56
 n : nombre entier / whole number

α (°) H1 mini (mm)
 38 ≤ H max. 3780
 43 ≤ H max. 4200
 60 ≤ H max. 5040

Es max. (mm)

L1 mini (mm) ≥ L1 mini 400

Société / Company

Mr

Fonction / Position

Adresse / Adress

Code postal / Postal code Ville / City.....

Pays / Country Tél. Fax

MEISER SARL - BP80013 - 62401 Béthune Cedex - France
 Tél : (+33) 03.21.64.75.43 - Fax (+33) 03.21.64.75.42 - www.meiser.fr - bethune@meiser.fr

